

SU PARTNER EN PESAJE INDUSTRIAL



DELEGACIÓN BARCELONA  
C/ Thomas Alva Edison, 67  
Pol. Ind. Plans D'Arau  
08787 La Pobla de Claramunt  
(Barcelona)  
931 160 874

DELEGACIÓN GIPUZKOA  
Pol. Ind. Pagatza, 9  
20690 Elgeta  
(Gipuzkoa)  
943 761 236



info@grupoosg.com  
www.grupoosg.com



Equipos de Transporte, Dosificación y pesaje  
para la Industria Alimentaria más Exigente

[www.grupoosg.com](http://www.grupoosg.com)





## FLW 1 - 6 (Módulos de la Máquina)

- Pesadora Lineal Mediante Cintas Transportadoras.
- Diseñada para Todo Tipo de Productos.
- Dimensión Máxima Producto hasta Ø30 mm/ pieza unitaria.
- Especialmente Diseñada para Productos Adherentes.



## DATOS TÉCNICOS

Dimensión pieza máxima 30x30 mm Volumen recipientes 0.25/0.5/1L	Peso nominal de 10 a 250 grs  Nº de cabezales 1 - 6	Producción 6 - 40 dpm  Nº de niveles 2	Precisión +/- 1 pieza  Capacidad tolva entrada 25L
--	--	---	---

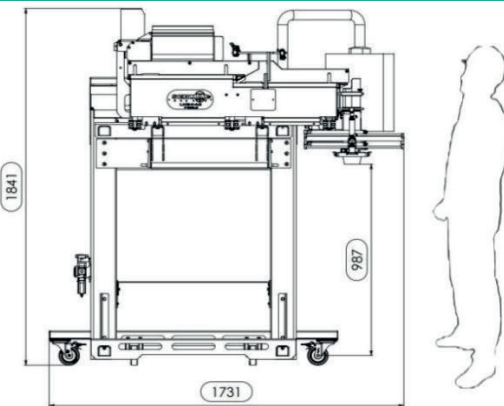

## CARACTERÍSTICAS

- Soporte móvil
- Fácil manejo
- Diseño higiénico
- Materiales FDA
- Fácil limpieza
- Dimensiones configurables

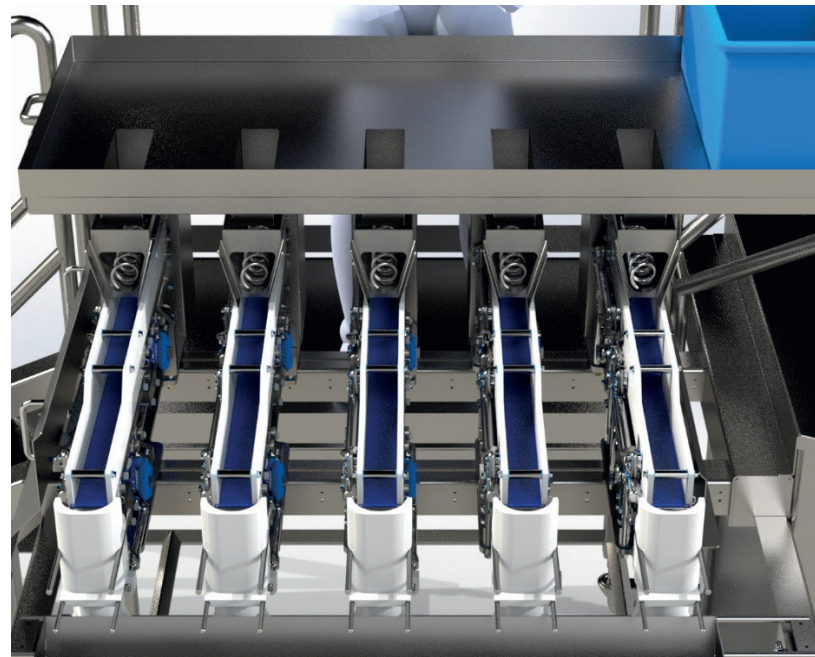

## EJEMPLOS APLICACIONES



Dosificado 1 Línea



Dosificado 4 Líneas



Mezcla 3 Productos



Plataforma de Carga Manual

## PERIFERICOS



Cinta Retráctil



Volteador



Cinta transportadora envases



Sistema rechazo

## TIPOS DE ENVASES



Otros formatos a consultar



[www.grupoosg.co](http://www.grupoosg.co)  
[info@grupoosg.co](mailto:info@grupoosg.co)  
 OSG - Operber Sitalu Group  
 OSG - Operber Sitalu Group